

NÁZEV: **VÝMĚNNÉ VLOŽKY ČISTIČŮ****1. ÚVOD**

Pro motory TEDOM v garanci je předpis závazný.

Tento předpis stanovuje doporučené výměnné vložky pro náhradní díly:

1. Vzduchového čističe
2. Palivové čističe
3. Olejového čističe
4. Odlučovače oleje

2. ROZDĚLENÍ VZDUCHOVÝCH ČISTIČŮ:

1. Pro vzduchové čističe SANDRIK SPP 1200 L výstupního průměru Ø100mm a Ø140mm je vložka čističe stejná:
 - MANN+HUMMEL V13 (975 595 5034)
2. Ve vzduchovém čističi SANDRIK SPP 1500 RS jsou vložky čističe dvě:
 - MANN+HUMMEL V13 (975 595 5034)
 - MANN+HUMMEL VS13 (975 565 5012)

3. ROZDĚLENÍ PALIVOVÝCH ČISTIČŮ:**I.) Naftový čistič:**

Přesnější použití naftových palivových čističů upravuje předpis 61 – 0 – 0293 PALIVOVÉ ČISTIČE NAFTOVÝCH MOTORŮ TEDOM.

Na naftovém čerpadle se nachází hrubý čistič nečistot:

- BOSCH 1457434000 N 4100 (Obr.1a)

Palivové čističe naftových motorů jsou rozděleny do dvou skupin:

a) *Jednostupňové* (Obr.1b)

Schválené jednostupňové čističe:

- MANN FILTER WK 940/5
- FLEETGUARD FF231

b) *Dvoustupňové* (Obr.1c)

Schválené vložky dvoustupňových čističů:

První stupeň:

- UNICO PH4 OTO obj. č. 62716156
- MANN FILTER P929/1

Druhý stupeň:

- UNICO PJ4 OTO obj. č. 62716148
- MANN FILTER P925/2

				VYPRACOVAL: Ing. Tomáš Tuch
				PŘEZKOUŠEL:
				SCHVÁLIL: Ing. Jiří Čapek
				DNE: 24.03.2016
				TEDOM a.s., divize Motory
ZMĚNA	DATUM	IND.	PODPIS	

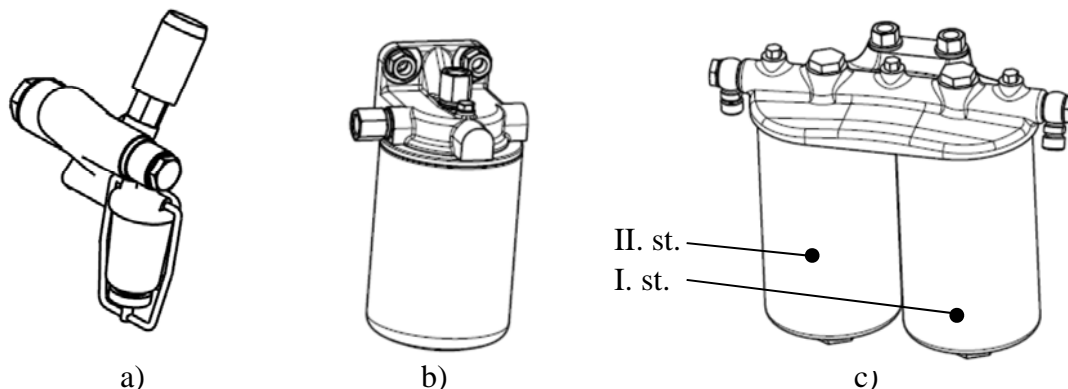

Obr. 1 Vložky naftových čističů

II.) CNG čistič:

UPOZORNĚNÍ - Palivová soustava CNG je pod vysokým tlakem (250bar). Únik plynu z vysokotlakého potrubí a komponentů palivové soustavy může být velmi nebezpečný. Před zahájením jakékoliv práce na systému CNG uzavřete příslušný uzávěr plynu a vypustíte veškerý tlak ze systému.

a) Pro Euro 5:

Pro motory plnící normu Euro 5 je vyměnitelná vložka čističe:

Výměnná sada	Clean Air Power 700002
--------------	------------------------

b) Pro Euro 6:

Pro motory plnící normu Euro 6 jsou výměnné díly při každé výměně čističe:

Čistič	Omnitek 20 060 011
Těsnění	Omnitek 20 060 111

4. ROZDĚLENÍ OLEJOVÝCH ČISTIČŮ:

Olejové čističe jsou rozděleny do tří skupin. Zaměnitelné jsou jenom čističe v dané skupině. Čističe mezi skupinami nelze vzájemně měnit. Vložky filtrů pro daný motor dle katalogu náhradních dílů motoru.

Tab. 1 Rozdělení olejových čističů

Olejové čističe		
Skupina 1.	Skupina 2.	Skupina 3.
TEDOM 7085 501	TEDOM 7085 502	TEDOM 7085 503
FLEETGUARD LF 4112	FLEETGUARD LF 3658	FLEETGUARD LF 9667
MANN HUMMEL W 11 102		
BALDWIN B218		

Podle typu motoru stanovují interval výměny olejového čističe předpisy:

- 61-0-0258 NÁPLNĚ MOTOROVÝCH OLEJŮ PRO NAFTOVÉ MOTORY TEDOM
- 61-0-0263.2 NÁPLNĚ MOTOROVÝCH OLEJŮ PRO MOTORY TEDOM M1.2 A,B ČÁST 2-MOTORY NA PLYNNÁ PALIVA
- 61-0-0281.1 NÁPLNĚ MOTOROVÝCH OLEJŮ PRO PLYNOVÉ STACIONÁRNÍ MOTORY TEDOM
- 61-0-0281.2 NÁPLNĚ MOTOROVÝCH OLEJŮ PRO PLYNOVÉ MOBILNÍ MOTORY TEDOM

5. ROZDĚLENÍ ODLUČOVAČŮ OLEJE:

Pro motory TEDOM se používají dva druhy odlučovačů oleje:

Tab. 2 Odlučovače oleje

Obr.	Označení	Číslo vložky odlučovače
2a)	MANN+HUMMEL ProVent 200	LC 5001 X
2b)	Racor CCV4500	CCV55248-08

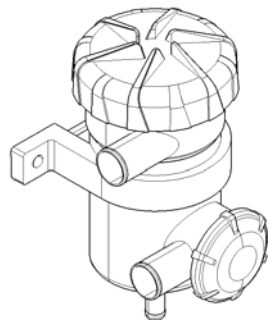

a)

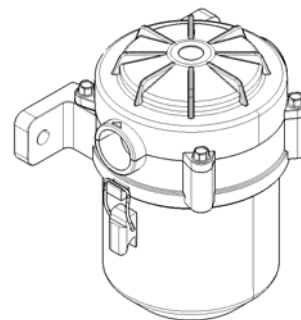

b)

Obr. 2 Odlučovač oleje